

## HOSSZANTI SZIVATTYÚS ÜLEPÍTŐ

A gyártmánycsalád tipizált részegységekből áll. A technológiától és mérettől függő szerkezeti egységek változnak.

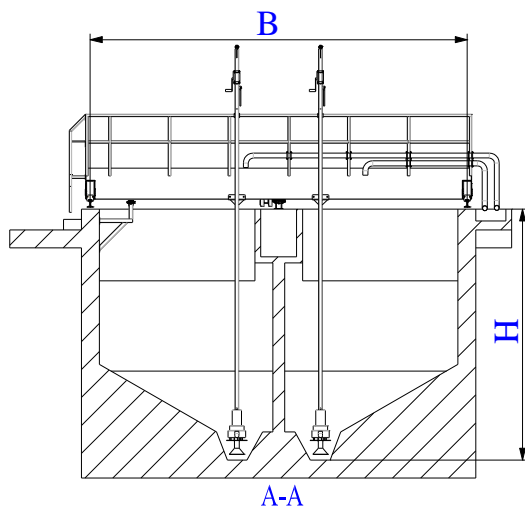

**A híd lehajlása:**

L/200, L/400

**Teljesítményigény:**

0,37-0,55 kW

**Híd sebessége:**

0,03 m/s

**Nyomtáv (B):**

3-15 méterig

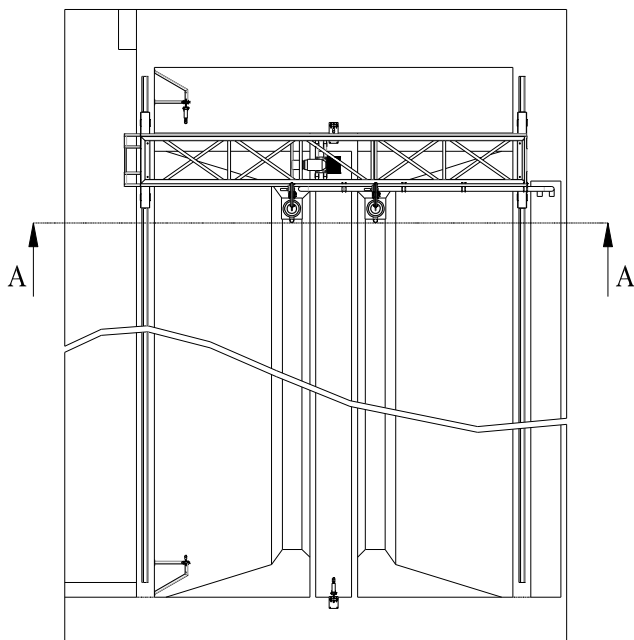

**A híd anyaga:** vízzel érintkező elemek korrózióálló acél, egyéb elemek szénacél horganyozva, korrózióálló acél, vagy mérettől függően üvegszálerősítésű műanyag.

**Példa:**

LAK-UP-12,0 / 3,5

**RENDELÉSI MÓD:**

LAK-UP-  /



A műtárgy legnagyobb mélysége méterben (H)

Nyomtáv (B) méterben